

Schaltplan Roadster 125 V2 mit Drehzahlmesser

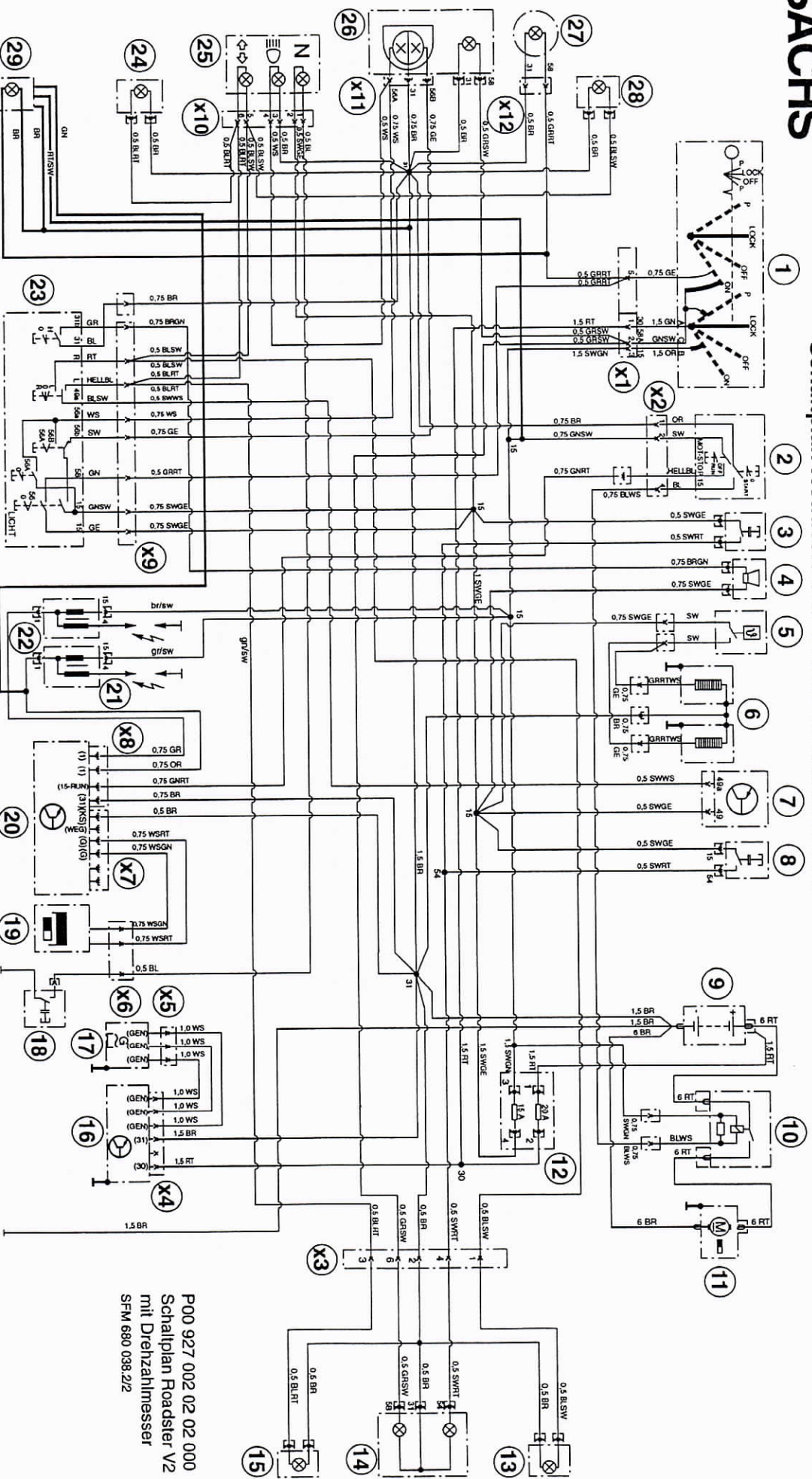

- 1 Zünd / Lenkschloß
- 2 Kombischalter rechts
- 3 Bremslichtschalter vorne
- 4 Hupe
- 5 Temperaturschalter
- 6 Vergasenheizung
- 7 Blinkgeber
- 8 Bremslichtschalter hinten
- 9 Batterie
- 10 Starterrelais

- 11 Starter
- 12 Sicherungshalter
- 13 Blinker hinten rechts
- 14 Schluß- / Bremsleuchte
- 15 Blinker hinten links
- 16 Regler / Gleichrichter
- 17 Wechselstromgenerator
- 18 Schalter Getriebestellung Neutral
- 19 Zündzeitpunktgeber
- 20 CDI-Zündeinheit

- 21 Zündspule vorderer Zylinder
- 22 Zündspule hinterer Zylinder
- 23 Kombischalter links
- 24 Blinker vorne links
- 25 Kontrollleuchten:

- 26 Scheinwerfer
- 27 Tachobeleuchtung
- 28 Blinker vorne rechts
- 29 Drehzahlmesser
- X1 5pol. Steckverbindung im Scheinwerfer
- X2 4pol. Steckverbindung im Scheinwerfer
- X3 6pol. Anschlussstecker von H4-Lampe
- X4 6pol. Anschlussstecker von Regler / Gleichrichter

- X5 5pol. Steckverbindung unter Sitzbank
- X6 3pol. Steckverbindung unter Sitzbank
- X7 6pol. Anschlussstecker von CDI-Zündeinheit
- X8 4pol. Anschlussstecker von CDI-Zündeinheit
- X9 9pol. Steckverbindung im Scheinwerfer
- X10 6pol. Steckverbindung im Scheinwerfer
- X11 3pol. Anschlussstecker von H4-Lampe
- X12 2pol. Steckverbindung im Scheinwerfer

- Farbcodierung:
- bl - blau
 - br - braun
 - ge - gelb
 - gn - grün
 - gr - grau
 - or - orange
 - rl - rot
 - sw - schwarz
 - ws - weiß

P00 927 002 02 02 000
 Schaltplan Roadster V2
 mit Drehzahlmesser
 SFM 680 038.2/2